

X-TARMAC WL/DUAL ROAD HANDGUARD PARAMANO X-TARMAC WL / DUAL ROAD

COD. 500002818 REV.8

ACERBIS PARTS

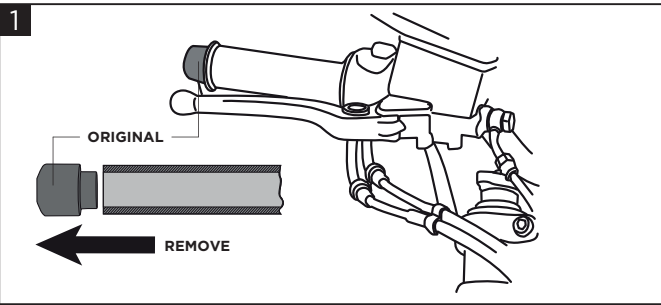
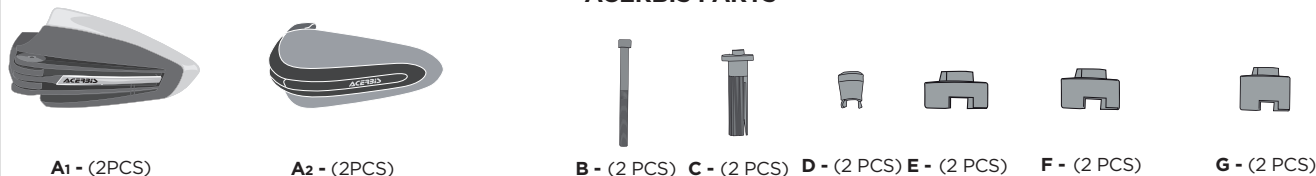

Remove the original counterweight and expander.
Rimuovere il contrappeso e l'expander originale.

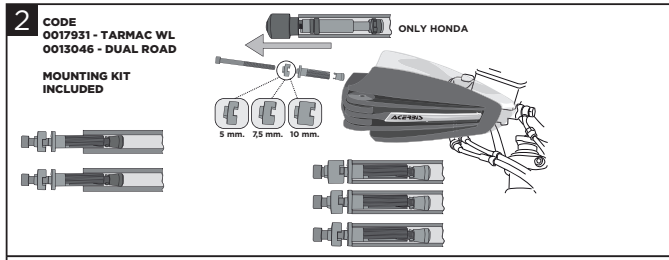

FOR BIKES WITHOUT ADDITIONAL KIT:
Assemble the mounting kit included with the handguard, by inserting the screw (B) inside the handguard (A1/A2), with the correct spacer (E/F/G) according to the type of bike (ensure that the throttle does not remain stuck on acceleration), then insert the expander (C) and the expander nut (D). Tighten all without locking and mount it on the bike. Verify the handguard's correct angle and tighten.

PER MOTO SENZA KIT AGGIUNTIVO
Assemblare il kit di montaggio incluso con il paramano, inserendo la vite (B) all'interno del paramano (A1/A2), con il corretto distanziale (E/F/G in base alla tipologia della moto - assicurarsi che la manopola del gas non resti accelerata), inserendo poi l'expander (C) e l'inserto (D). Avvitare il tutto senza stringere e montarlo sulla moto. Verificare l'inclinazione del paramano ed avvitare.

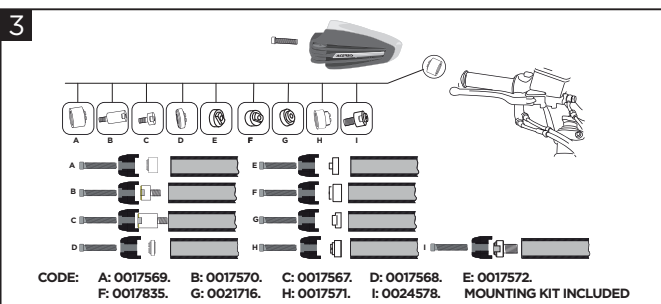

FOR BIKES WITH ADDITIONAL KIT:
Assemble the dedicated mounting kit inside the handlebar and tighten. Place the handguard next to the mounted kit, verify the handguard's correct angle and with the kit's remaining screw tighten it.

ATTENTION: If you use a dedicated mounting kit, disregard the dovetail inside the handguard. When mounted on the kit, the handguard must be free to rotate.

PER MOTO CON KIT AGGIUNTIVO
Assemblare il kit di montaggio dedicato all'interno del manubrio e stringere appoggiare il paramano al kit di montaggio appena fissato, verificare l'inclinazione e tramite la vite in dotazione nel kit avvitare.

ATTENZIONE : il paramano non deve accoppiare con il kit di montaggio incluso, ma solamente appoggiarsi ed essere libero di ruotare.

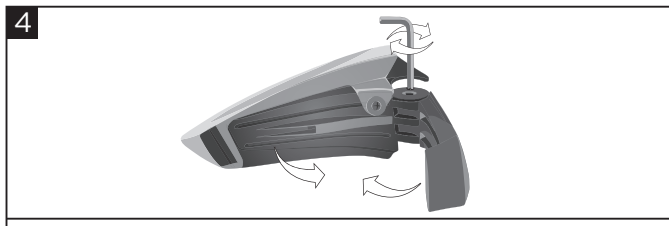

Adjust the opening of the handguard and tighten the screw.
Regolare l'apertura del paramano e avvitare la vite.

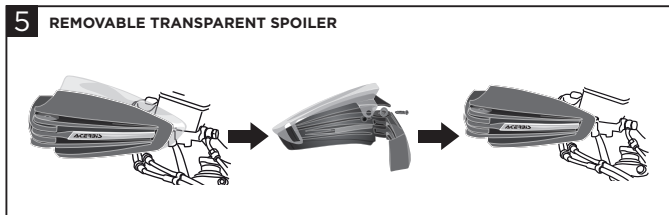

Remove the spoiler by removing the internal screw.
Rimuovere lo spoiler, svitando la vite interna e sfilarlo.

WARNING!

IT Seguire esattamente le istruzioni di montaggio. Assicurarsi che il supporto sia fissato prima della guida. Questi paramani non prevengono lesioni in caso di incidente. Sono progettati per proteggere le mani dal freddo. Assicurati di seguire le istruzioni per il montaggio dei paramani. Non guidare se l'hardware è mancante o danneggiato. In tal caso, riportare immediatamente l'articolo al rivenditore. Controlla che l'acceleratore e gli altri controlli siano liberi ogni volta che guidi. La mancata osservanza delle istruzioni e di questo avvertimento potrebbe causare interferenze con i comandi, perdita di controllo della motocicletta e incidenti. Acerbis raccomanda che l'installazione venga eseguita da un meccanico autorizzato e che durante l'installazione vengano utilizzate solo parti originali Acerbis. Acerbis non fornisce alcuna garanzia o dichiarazione, espressa o implicita, in merito all'adattamento del suo prodotto per qualsiasi scopo particolare. Acerbis non fornisce alcuna garanzia o dichiarazione, espressa o implicita, in merito alla misura in cui i suoi prodotti proteggono individui o proprietà da lesioni, morte o danni.

EN Follow mounting instruction exactly. Ensure that the mounting is secured before riding. These handguards will not prevent injury in the event of a crash. They are designed to protect the hands from cold weather. Be sure that you follow the instructions for mounting the handguards. Do not ride if there is missing or damaged hardware. If this is the case, take the item immediately back to your dealer. Check that the throttle and other controls are free every time you ride. Failure to heed instruction and this warning could lead to interference with the controls, loss of control of the motorcycle, and accidents. Acerbis recommends that installation must be done by a licensed mechanic and that only Acerbis' original parts are used during installation. Acerbis makes no guarantees or representations, express or implied, regarding the fitment of its product for any particular purpose. Acerbis makes no guarantees or representations, express or implied, regarding the extent to which its products protect individuals or property from injury or death or damage.

EUROPE

ACERBIS ITALIA S.P.A.
VIA SERIO, 37
24021 ALBINO (BG)
ITALY

U.S.A.

ACERBIS U.S.A. INC.
MAIL P.O. BOX 2030
SUN VALLEY, ID 83353
U.S.A.

UNITED KINGDOM

ACERBIS U.K LTD
UNIT 4 DUNFERMLINE COURT,
KINGSTON, MILTON KEYNES
MK10 0BY
GREAT BRITAIN